

EXEO XO

672639.002 | Escape route illumination

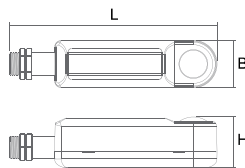

LED
L 181, B 42, H 25



Emergency luminaire for escape route lighting. Housing & lens: polycarbonate (PC). Suitable for M20 interface, with replaceable battery. Available in self-contained system with automatic self-test or without self-test function.

Emergency lighting

Emergency luminaire	Self-contained system
Number of lamps in	
Emergency Mode	1
Battery Option	3.2V 2000mAh LiFePO4
Operating mode	Non-maintained power mode
Monitoring	Automatic self-test
Luminaire flux (Emergency)	170 lm
Duration time	3 h

Colour

Colour	white
--------	-------

Dimensions

Length L	181 mm
Width B	42 mm
Height H	45 mm

Lamp

Lamp	LED
Colour temperature	6250K
Colour rendering index (CRI)	>70

Lighting technology

Colour temperature	6250K
Rated luminous flux	170 lm
Beam angle	110°

Electrical

Control gear	Converter
Voltage	220 - 240 V / 50 Hz, 60 Hz
System power	2 W

Approbations

Type of protection	IP 65
Protection class	II
Impact Protection Rating	IK04
Conformity mark	CE
Ambient temperature TA	0 °C - 45°C



IES INDOOR REPORT
PHOTOMETRIC FILENAME : 672639.002.IES

DESCRIPTION INFORMATION (From Photometric File)

IESNA:LM-63-2002
 [TEST]
 [TESTLAB]
 [ISSUE DATE]
 [MANUFAC] RZB
 [LUMCAT] 672639.002
 [LUMINAIRE] EXEO XO
 [LAMPCAT] -
 [LAMP] LED

CHARACTERISTICS

Lumens Per Lamp	170 (1 lamp)
Total Lamp Lumens	170
Luminaire Lumens	170
Total Luminaire Efficiency	100 %
Luminaire Efficacy Rating (LER)	85
Total Luminaire Watts	2
Ballast Factor	1.00
CIE Type	Direct
Spacing Criterion (0-180)	1.34
Spacing Criterion (90-270)	1.38
Spacing Criterion (Diagonal)	1.54
Basic Luminous Shape	Circular
Luminous Length (0-180)	0.01 m (Diameter)
Luminous Width (90-270)	0.01 m (Diameter)
Luminous Height	0.00 m

LUMINANCE DATA (cd/sq.m)

Angle In Degrees	Average 0-Deg	Average 45-Deg	Average 90-Deg
45	664349	678181	685066
55	773081	794549	802282
65	1013116	1064236	1061179
75	883005	1202312	1117464
85	23948	34608	35338

IES INDOOR REPORT
PHOTOMETRIC FILENAME : 672639.002.IES

ZONAL LUMEN SUMMARY

Zone	Lumens	%Lamp	%Fixt
0-20	16.55	9.70	9.70
0-30	35.66	21.00	21.00
0-40	60.39	35.50	35.50
0-60	120.53	70.90	70.90
0-80	169.84	99.90	99.90
0-90	170.03	100.00	100.00
10-90	165.73	97.50	97.50
20-40	43.84	25.80	25.80
20-50	72.57	42.70	42.70
40-70	93.89	55.20	55.20
60-80	49.30	29.00	29.00
70-80	15.55	9.10	9.10
80-90	0.19	0.10	0.10
90-110	0.00	0.00	0.00
90-120	0.00	0.00	0.00
90-130	0.00	0.00	0.00
90-150	0.00	0.00	0.00
90-180	0.00	0.00	0.00
110-180	0.00	0.00	0.00
0-180	170.03	100.00	100.00

Total Luminaire Efficiency = 100.00%

ZONAL LUMEN SUMMARY

Zone	Lumens
0-10	4.30
10-20	12.26
20-30	19.11
30-40	24.73
40-50	28.74
50-60	31.41
60-70	33.75
70-80	15.55
80-90	0.19
90-100	0.00
100-110	0.00
110-120	0.00
120-130	0.00
130-140	0.00
140-150	0.00
150-160	0.00
160-170	0.00
170-180	0.00

POLAR GRAPH

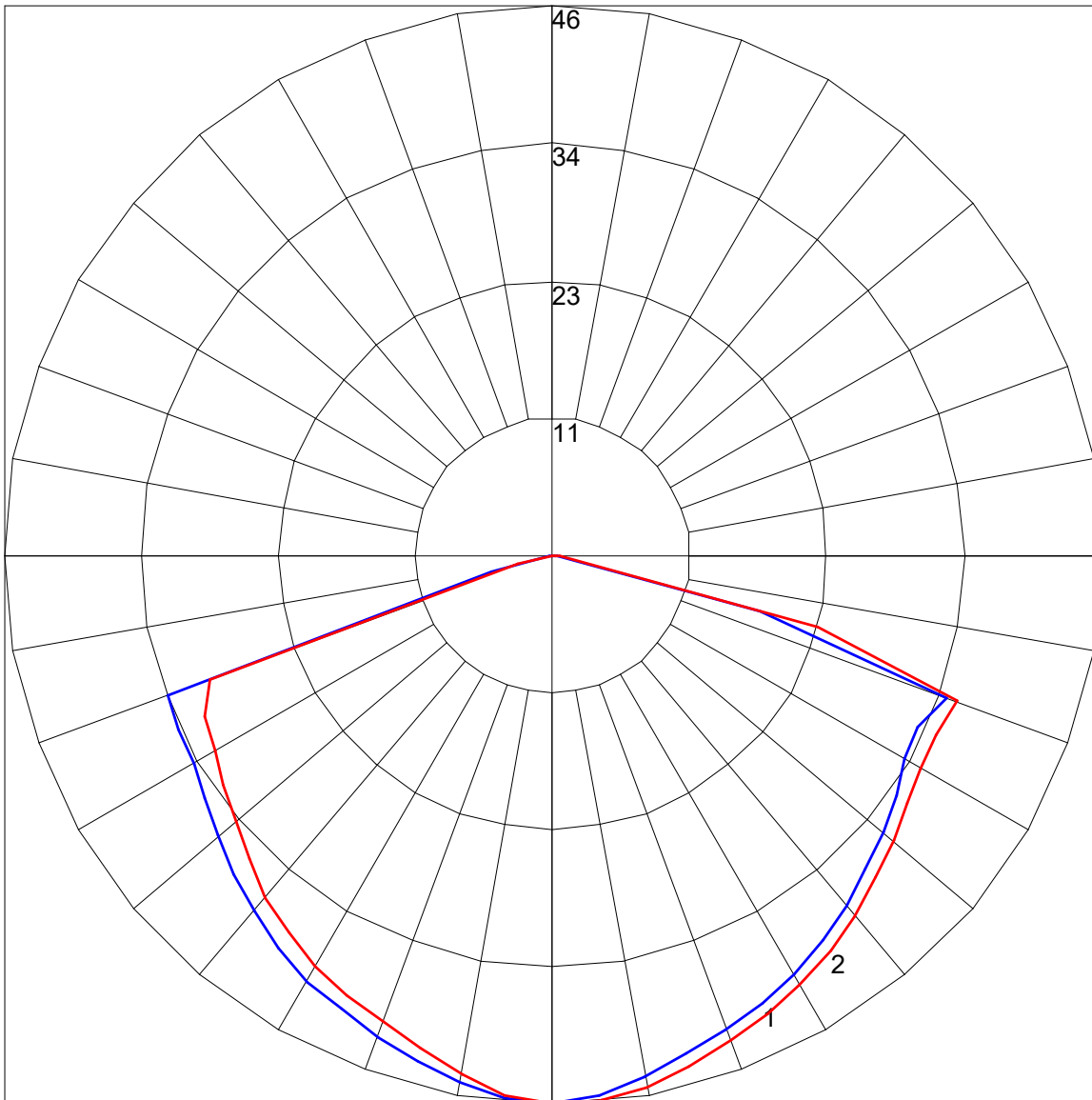

Maximum Candela = 45.653 Located At Horizontal Angle = 120, Vertical Angle = 5

1 - Vertical Plane Through Horizontal Angles (0 - 180)

2 - Vertical Plane Through Horizontal Angles (90 - 270)

INSTRUCTION

EXEO XO
672639.002

RZB
LIGHTING

~ 220V- 240V 50/60 Hz IP65 6000K Pmax = 2W



 2 x 1,0 mm²



Ambient temperature
=> 5 °C ...+ 45 °C

 3h

 Lithium iron
phosphate
3,2V - 2,0Ah

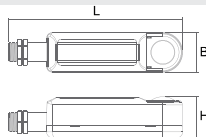
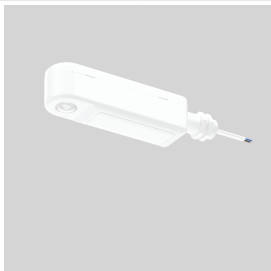

L 181, B 42, H 25

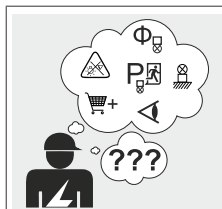
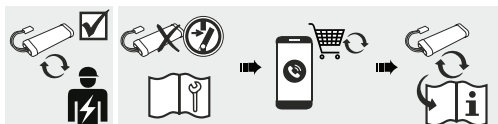
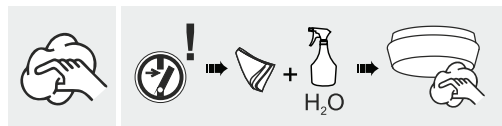

Bei Fragen zu unseren Symbolen, besuchen Sie folgende Webseite:

If you have any questions about our signs, visit the following website:

www.rzb.de/fileadmin/assets/downloads/PDF/RZB_Symbolklaerung.pdf

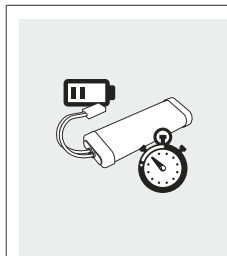

Die Sicherheitsleuchten werden generell mit entladenen oder teilentladenen Akkus ausgeliefert und müssen für die volle Funktionstüchtigkeit die vorgegebene Inbetriebnahme durchlaufen.

The emergency luminaires are delivered with either discharged or only partially charged batteries and run through the specified commissioning before reaching their fully operability.



Allgemeine Sicherheitshinweise

- Der elektrische Anschluss muss ordnungsgemäß nach geltenden Normen und den nationalen sowie internationalen Sicherheits- und Unfallverhütungsvorschriften erfolgen.
- Beschädigte Leuchten dürfen nicht betrieben werden.
- Keine Haftung für Schäden durch unsachgemäßen Einsatz.
- Bei Instandsetzung nur Originalteile verwenden.
- Tragfähigkeit der Decke und Befestigungselemente sicherstellen.

Betrieb der Leuchte

- Die unzulässigen Umgebungstemperaturen reduzieren die Lebensdauer der Leuchte, im Extremfall droht der Frühausfall.
- Zur Vermeidung von EMV-Problemen die Durchgangsverdrahtung nicht entlang der Leuchtenverdrahtung führen.
- Steuereingänge von dimmbaren Leuchten mit handelsüblichen für Netzspannung geeigneten Leitungen anschließen.

Manipulationen unserer Produkte sind unzulässig

Veränderung, Umarbeitung, Umkennzeichnung von Produkten sowie deren Verpackung sind unzulässig und verletzen u.a. unsere eingetragenen Warenzeichenrechte. Solche Modifikationen können technische Eigenschaften unserer Produkte negativ beeinflussen, diese zerstören und möglicherweise Folgeschäden an anderen Objekten verursachen. Für durch derartige Modifikationen verursachte Schäden kann der Hersteller in keinem Fall verantwortlich gemacht werden.



General Safety Information

- Electric connection must be appropriate according to all applicable standards and other national and international safety and accident prevention regulations.
- Damaged luminaires must not be operated.
- No liability is accepted for damages resulting from improper use.
- Use genuine parts only for repair.
- Ensure stability of the ceiling and fastening elements.

Operation of the luminaire

- Exceeding the permissible ambient temperature will reduce the luminaire's lifecycle, resulting in premature failure in extreme cases.
- Avoid ESD problems by not routing feed-through wiring directly along the wiring of the luminaire.
- Connect control inputs of dimmable luminaires with standard cables suitable for power supply voltage.

Manipulation of our products is not permitted

Modifications, reworking, re-labelling of products as well as their package is not permitted and infringes, amongst others, our registered trademark rights. Such modifications may affect technical properties of our products, damage them and possibly cause consequential damage to other objects. The manufacturer shall not be responsible under any circumstances for damage caused by such modifications.



Notfallkontrolle und Status Test/Inbetriebnahme (Selbsttest)

Funktionalität des Testschalters

- 1) Ein kurzer Tastendruck (>1s) startet einen Funktionstest, der 5 Sekunden dauert (die Batteriekapazität sollte mehr als 5 % betragen / 30 Minuten lang geladen)
- 2) Durch langes Drücken der Taste (>10 s) wird der Timer zurückgesetzt (System-Reset). *Wie in Schritt 1, Seite 6 angeben*

Funktionstest

Der 5 Sekunden lange, alle 7 Tage stattfindende Funktionstest dient der Überprüfung der Funktionsfähigkeit des Systems, der Batterie und der LED

Bitte Beachten

Kommt es während einer Funktionsprüfung zu einem Netzausfall, wird die Prüfung verschoben und die Anlage geht in den Notbetrieb. Nach Wiederherstellung der Netzversorgung beginnt automatisch erneut eine verschobene Funktionsprüfung, sobald die Bedingungen dies zulassen.

Dauertest

Erster Dauertest: Der Test wird genau 24 Stunden später nach der Erstinstallation durchgeführt
Halbjahresdauertest: Der Test wird alle 180-182 Tage durchgeführt

Beachten

Ein Dauertest darf nur gestartet werden, wenn die Batterie vollständig geladen ist. Tritt während des Dauertests ein Ausfall der Hauptstromversorgung auf, muss der Test verschoben werden und das System wechselt in den Notbetrieb. Nach der Wiederherstellung der Netzversorgung beginnt automatisch erneut ein verschobener Dauertest, wenn die Batterie vollständig aufgeladen ist
Wenn der Dauertest erfolgreich durchgeführt wurde, blinkt die Anzeige innerhalb von 5 Tagen langsam grün

Anzeige-LED

Der Systemstatus wird durch eine zweifarbige LED-Anzeige angezeigt

Emergency control and state Testing/Commissioning (self test)

Functionality of the test switch

- 1) A short press (>1s) on the button starts a function test last for 5 seconds (The battery capacity should be more than 5% / charged for 30 mins)
- 2) Long press the button (>10s) resets the timer (system-reset) *as indicated in step 1, page 6*

Functional test

The 5 second long, each 7 days function test serves to check the functionality of the system, battery and LED

Notice

If a mains supply failure occurs while a functional test is in progress, the test shall be postponed and the system shall enter emergency operation. Following restoration of the mains supply, a postponed functional test shall re-commence automatically as soon as condition permit.

Duration test

Initial duration test: The test will be carried out exactly 24 hours later after the initial installation
Half year duration test: The test will be carried out on each 180-182 days

Notice

A duration test shall only be started when the battery supply is fully charge if a main supply failure occurs while a duration test is in progress, the test shall be postponed and the system shall enter emergency operation. Following restoration of the mains supply, a postponed duration test shall re-commence automatically when the battery supply is fully re-charge

The indicator will be slow flashing Green within 5 days if the duration test be carried out successfully

Indicator LED

System status is locally indicated by a bi colour LED



LED-Anzeige	Status	Anmerkung
Permanentes Grün	Bereitschaft, System in Ordnung	Netzbetrieb, Akku ist geladen
Schnell blinkendes Grün (0,25 s EIN – 0,25 s AUS)	Funktionstest läuft	Funktionstest läuft
Langsames grünes Blinken (1s EIN – 1s AUS)	Dauertest läuft	Dauertest läuft
Permanentes Rot	Lampenfehler	Unterbrechung oder Kurzschluss oder LED-Fehler
Schnelles rotes Blinken (0,25 s EIN – 0,25 s AUS)	Batteriekapazitätsfehler	Batterie hat den Dauertest nicht bestanden
Langsames rotes Blinken (1s EIN – 1s AUS)	Batteriefehler	Falsche Batteriespannung oder Kurzschluss Stromkreis oder offener Stromkreis
Grün und Rot AUS	Batteriebetrieb	Notbetrieb: Netzbetrieb Verbindung getrennt oder Fehler

*Die Anzeige blinkt innerhalb von 5 Tagen langsam grün, wenn Der Dauertest muss erfolgreich durchgeführt werden

Fehlerstatus:

Wird ein Fehler erkannt, wechselt die LED-Anzeige auf ROT. Wenn der Fehler behoben wurde, schließen Sie bitte die Batterie nach dem Ausschalten des Netzstroms wieder an. Die Anzeige-LED wechselt beim Einschalten des Netzstroms sofort wieder auf GRÜN.

Dauertest der Batterie nicht bestanden:

Nach einem Batteriewechsel und einem langen Tastendruck (>10s) wird der Timer zurückgesetzt, die Anzeige-LED wechselt auf Grün.

Wichtig:

Es wird empfohlen, das Gerät von einer sachkundigen Person installieren zu lassen, die sicherstellt, dass die Installation den erforderlichen Standards entspricht. Der Hersteller übernimmt keine Verantwortung für fehlerhafte Installation, fehlerhaften Betrieb oder unsachgemäße Wartung.

Nach der Installation der Armatur muss der Akku zur Dauerprüfung 16/24 Stunden lang aufgeladen werden.



LED Indication	Status	Remark
Permanent Green	Standby, System OK	Mains operation, battery is charged
Fast flashing Green (0.25s ON – 0.25s OFF)	Function test underway	Function test underway
Slow flashing green (1s ON – 1s OFF)	Duration test underway	Duration test underway
Permanent Red	Lamp failure	Open circuit or short circuit or LED failure
Fast flashing Red (0.25s ON – 0.25s OFF)	Battery capacity failure	Battery failed duration test
Slow flashing Red (1s ON – 1s OFF)	Battery fault	Incorrect battery voltage or short circuit or open circuit
Green and Red OFF	Battery Operation	Emergency mode: mains disconnected or failure

*The indicator will be slow flashing Green within 5 days if the duration test be carried out successfully

Fault status:

If an error is detected, the indicator LED switches to RED. If the error has been corrected please re-connect the battery after the mains power OFF, the indicator LED immediately switches back to GREEN when mains power ON.

Battery failed duration test:

After an exchange of the battery and holding down the button (>10s) reset the timer, the indicator LED switches to Green.

Important:

It is recommended that the unit is installed by a competent person ensuring the installation complies with the necessary standards.

The manufacturer accept no responsibility for incorrect installation, incorrect operation or improper maintenance.

After installation of the fitting, the battery must be charged for 16/24 hours for duration test.

1

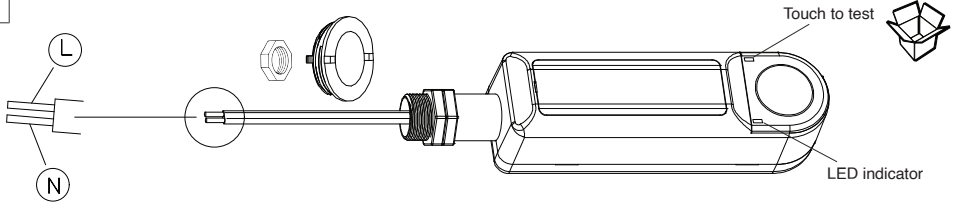

2

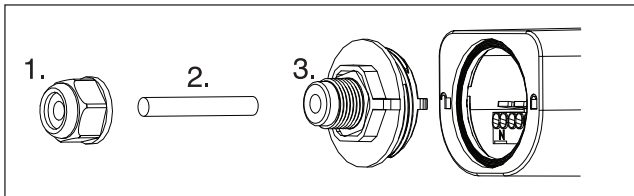

*Teil 1,2 und 3 entfernen
*Remove item 1, 2 & 3

3

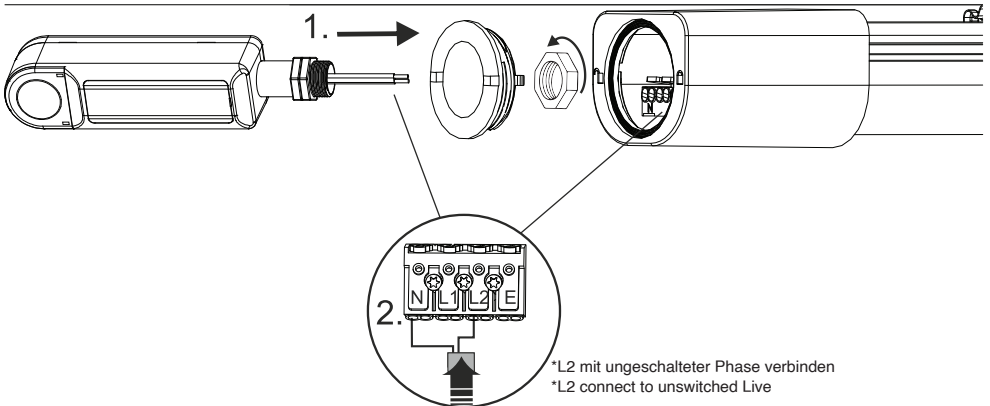

4

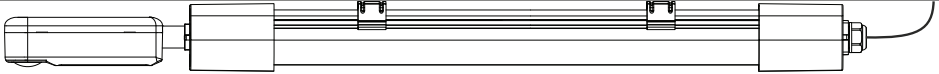

5

Installation for IP Box

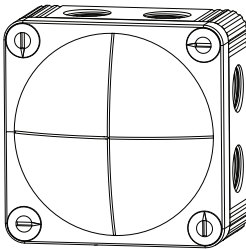

982391.009

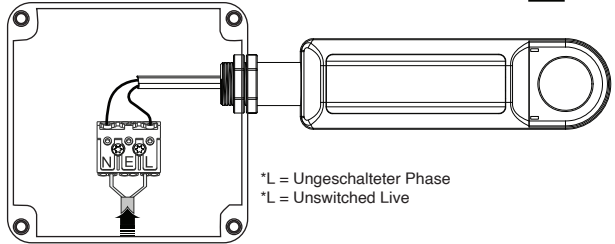

*L = Ungeschalteter Phase
*L = Unswitched Live

6

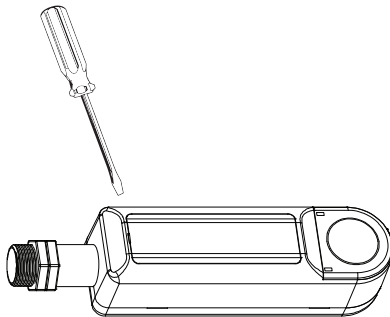

7

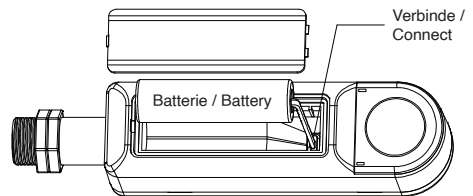

Schritt 1: Schließen Sie die Batterie an
Schritt 2: Decken Sie die Batterieklappe ab

Step 1: Connect the battery
Step 2: Cover the battery hatch

Anleitung zum Batteriewechsel Battery Replacement Instruction

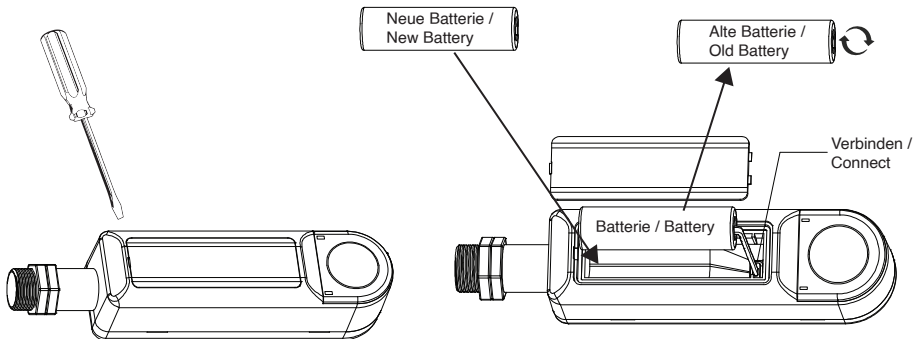

- Schritt 1: Netz trennen
- Schritt 2: Öffnen Sie die Batterieklappe
- Schritt 3: Trennen Sie die alte Batterie
- Schritt 4: Schließen Sie die neue Batterie an
- Schritt 5: Decken Sie die Batterieklappe ab

- Step 1: Disconnect mains
- Step 2: Open battery hatch
- Step 3: Disconnect the old battery
- Step 4: Connect the new battery
- Step 5: Cover the battery hatch

RZB - Rudolf Zimmermann, Bamberg GmbH

Rheinstraße 16, 96052 Bamberg

0951/7909-0

0951/7909-198

info@rzb-leuchten.de